



جمهوری اسلامی ایران
Islamic Republic of Iran
سازمان ملی استاندارد ایران

Iranian National Standardization Organization



استاندارد ملی ایران
۲۰۴۷۹
چاپ اول
۱۳۹۴

INSO
20479
1st.Edition
2016

صنایع دستی - سرمه دوزی - ویژگی ها

**Handicrafts - Serme Embroidery –
Specifications**

ICS: 97.195

به نام خدا

آشنایی با سازمان ملی استاندارد ایران

مؤسسه استاندارد و تحقیقات صنعتی ایران، به موجب بند یک ماده ۳ قانون اصلاح قوانین و مقررات مؤسسه استاندارد و تحقیقات صنعتی ایران، مصوب بهمن‌ماه ۱۳۷۱، تنها مرجع رسمی کشور است که وظیفه تعیین، تدوین و نشر استانداردهای ملی (رسمی) ایران را به عهده دارد.

نام مؤسسه استاندارد و تحقیقات صنعتی ایران، به موجب یکصد و پنجاه و دومین جلسه شورای عالی اداری مورخ ۱۳۹۰/۶/۲۹، به سازمان ملی استاندارد ایران تغییر و طی نامه شماره ۲۰۶/۳۵۸۳۸ مورخ ۱۳۹۰/۷/۲۴ جهت اجرا ابلاغ شده است. تدوین استاندارد در حوزه‌های مختلف در کمیسیون‌های فنی مرکب از کارشناسان سازمان، صاحب‌نظران مراکز و مؤسسات علمی، پژوهشی، تولیدی و اقتصادی آگاه و مرتبط انجام می‌شود و کوششی همگام با مصالح ملی و با توجه به شرایط تولیدی، فناوری و تجاری است که از مشارکت آگاهانه و منصفانه صاحبان حق و نفع، شامل تولیدکنندگان، مصرف‌کنندگان، صادرکنندگان و واردکنندگان، مراکز علمی و تخصصی، نهادها، سازمان‌های دولتی و غیردولتی حاصل می‌شود. پیش‌نویس استانداردهای ملی ایران برای نظرخواهی به مراجع ذی‌نفع و اعضای کمیسیون‌های فنی مربوط ارسال می‌شود و پس از دریافت نظرها و پیشنهادهای در کمیته ملی مرتبط با آن رشته طرح و در صورت تصویب به‌عنوان استاندارد ملی (رسمی) ایران چاپ و منتشر می‌شود.

پیش‌نویس استانداردهایی که مؤسسات و سازمان‌های علاقه‌مند و ذی‌صلاح نیز با رعایت ضوابط تعیین‌شده تهیه می‌کنند، در کمیته ملی طرح و بررسی و در صورت تصویب، به‌عنوان استاندارد ملی ایران چاپ و منتشر می‌شود. بدین ترتیب، استانداردهایی ملی تلقی می‌شوند که بر اساس مفاد نوشته‌شده در استاندارد ملی ایران شماره «۵» تدوین و در کمیته ملی استاندارد مربوط که سازمان ملی استاندارد ایران تشکیل می‌دهد، به تصویب رسیده‌باشد.

سازمان ملی استاندارد ایران از اعضای اصلی سازمان بین‌المللی استاندارد (ISO)^۱، کمیسیون بین‌المللی الکتروتکنیک (IEC)^۲ و سازمان بین‌المللی اندازه‌شناسی قانونی (OIML)^۳ است و به‌عنوان تنها رابط^۴ کمیسیون کدکس غذایی (CAC)^۵ در کشور فعالیت می‌کند. در تدوین استانداردهای ملی ایران ضمن توجه به شرایط کلی و نیازمندی‌های خاص کشور، از آخرین پیشرفت‌های علمی، فنی و صنعتی جهان و استانداردهای بین‌المللی بهره‌گیری می‌شود.

سازمان ملی استاندارد ایران می‌تواند با رعایت موازین پیش‌بینی‌شده در قانون، برای حمایت از مصرف‌کنندگان، حفظ سلامت و ایمنی فردی و عمومی، حصول اطمینان از کیفیت محصولات و ملاحظات زیست‌محیطی و اقتصادی، اجرای بعضی از استانداردهای ملی ایران را برای محصولات تولیدی داخل کشور و یا اقلام وارداتی، با تصویب شورای عالی استاندارد، اجباری نماید.

سازمان می‌تواند به‌منظور حفظ بازارهای بین‌المللی برای محصولات کشور، اجرای استاندارد کالاهای صادراتی و درجه‌بندی آن را اجباری نماید. همچنین برای اطمینان‌بخشیدن به استفاده‌کنندگان از خدمات سازمان‌ها و مؤسسات فعال در زمینه مشاوره، آموزش، بازرسی، ممیزی و صدور گواهی سیستم‌های مدیریت کیفیت و مدیریت زیست‌محیطی، آزمایشگاه‌ها و مراکز کالیبراسیون (واسنجی) وسایل سنجش؛ سازمان ملی استاندارد ایران این‌گونه سازمان‌ها و مؤسسات را براساس ضوابط نظام تأیید صلاحیت ایران ارزیابی می‌کند و در صورت احراز شرایط لازم، گواهینامه تأیید صلاحیت به آنها اعطا و بر عملکرد آنها نظارت می‌کند. ترویج دستگاه بین‌المللی یکاها، کالیبراسیون (واسنجی) وسایل سنجش، تعیین عیار فلزات گران‌بها و انجام تحقیقات کاربردی برای ارتقای سطح استانداردهای ملی ایران، از دیگر وظایف این سازمان است.

1- International Organization for Standardization

2 - International Electrotechnical Commission

3- International Organization of Legal Metrology (Organisation Internationale de Metrologie Legale)

4 - Contact point

5 - Codex Alimentarius Commission

کمیسیون فنی تدوین استاندارد
«صنایع دستی - سرمه دوزی - ویژگی ها»

رئیس:

رحیمی، عباس
(کارشناسی ارشد عکاسی)

سمت / و یا نمایندگی

موسسه پژوهش هنر برزان

دبیر:

حقیقی، حمیده
(کارشناسی صنایع دستی)

شرکت زرگستر روبینا

اعضا: (اسامی به ترتیب حروف الفبا)

اربابی، سمیه
(کارشناسی ارشد هنرهای اسلامی)

مدرس دانشگاه سوره تهران

آقابگی، علیرضا
(کارشناسی ارشد مهندسی صنایع)

عضو هیئت علمی دانشگاه آزاد اسلامی واحد
مسجد سلیمان

بابامیر، سعید
(کارشناسی ارشد باستان‌شناسی)

کارشناس موسسه پژوهش هنر برزان

حسینی، سمیرا
(کارشناسی ارشد شهرسازی)

کارشناس اداره میراث فرهنگی، صنایع دستی و
گردشگری شهرستان نور

خسروی‌راد، سمیه
(کارشناسی ارشد فرهنگ و زبان‌های باستانی)

کارشناس اداره کل میراث فرهنگی، صنایع دستی
و گردشگری استان خوزستان

دیانت، فرشته
(کارشناسی ارشد عکاسی)

عضو هیئت علمی دانشگاه الزهرا تهران

رضوی، منصوره
(کارشناسی ارشد مردم‌شناسی)

کارشناس اداره کل میراث فرهنگی، صنایع دستی
و گردشگری استان خوزستان

رنجبر، فاطمه
(کارشناسی صنایع دستی)

کارشناس استاندارد معاونت صنایع دستی،
سازمان میراث فرهنگی، صنایع دستی و
گردشگری

عضو هیئت علمی دانشگاه آزاد اسلامی واحد مسجدسلیمان	سلطانی، رضا (کارشناسی ارشد مهندسی صنایع)
مدیر وبسایت صنایع دستی آرانیک	شایق بروجنی، نرگس (کارشناسی ارشد صنایع دستی)
مدرس دانشگاه و مشاور موسسه پژوهش هنر برزان	شجاعی، حسین (کارشناسی ارشد گرافیک)
عضو هیئت علمی دانشگاه آزاد اسلامی واحد مسجدسلیمان	شریفزادگان، محمد (کارشناسی ارشد مهندسی صنایع)
کارشناس معاونت صنایع دستی استان خوزستان	صلاحی، معصومه (کارشناسی صنایع دستی)
کارشناس معاونت صنایع دستی استان خوزستان	طاهری نیا، فرزانه (کارشناسی ارشد صنایع دستی)
کارشناس موسسه پژوهش هنر برزان	غضنفری، مانی (کارشناسی ارشد پژوهش هنر)
پژوهشگر و کارشناس سازمان میراث فرهنگی، صنایع دستی و گردشگری	قاضیانی، فرحناز (کارشناسی طراحی پارچه)
پژوهشگر و مدرس دانشگاه	قانی، افسانه (دکترای پژوهش هنر)
معاونت صنایع دستی استان خوزستان	کاویانی نیا، امیرعباس (دکترای مدیریت)
کارشناس معاونت صنایع دستی استان خوزستان	کیوان، ارمغان (کارشناسی صنایع دستی)
کارشناس موسسه پژوهش هنر برزان	متولی طاهر، محمدمهدی (کارشناسی ارتباط تصویری)
مدرس دانشگاه و کارشناس موسسه پژوهش هنر برزان	محمد رضا فام، حمید (کارشناسی ارشد نقاشی)

کارشناس معاونت صنایع دستی استان
چهارمحال و بختیاری

محمدی، مه‌راب
(کارشناسی صنایع دستی)

مدرس دانشکده هنر دانشگاه شهرکرد

مصی‌بی، فاطمه
(کارشناسی صنایع دستی)

مدرس دانشگاه مازندران و کارشناس موسسه
پژوهش هنر برزان

مهدوی آبدانکشی، سیده کبری
(کارشناسی ارشد هنر اسلامی)

کارشناس اداره کل استاندارد استان خوزستان

مهرمولایی، فاطمه
(کارشناسی ارشد شیمی)

هنرمند سرمه‌دوز / کارشناس موسسه پژوهش
هنر برزان

یوسفی، مارال
(کارشناسی ارتباط تصویری)

فهرست مندرجات

صفحه	عنوان
ب	آشنایی با سازمان ملی استاندارد
ج	کمیسیون فنی تدوین استاندارد
ز	پیش‌گفتار
ح	مقدمه
۱	۱ هدف و دامنه کاربرد
۱	۲ مراجع الزامی
۱	۳ اصطلاحات و تعاریف
۷	۴ ابزارهای تولید
۱۴	۵ ویژگی‌ها
۱۴	۱-۵ ویژگی مواد اولیه
۱۸	۲-۵ ویژگی‌های محصول نهایی سرمه‌دوزی
۱۸	۱-۲-۵ ساختار
۱۹	۲-۲-۵ نقش و طرح
۲۰	۳-۲-۵ رنگ‌بندی
۲۰	۴-۲-۵ ثبات رنگ
۲۱	۵-۲-۵ ابعاد
۲۱	۶-۲-۵ عیب‌های ظاهری
۲۲	۶ بسته‌بندی
۲۲	۷ نشانه‌گذاری
۲۴	۸ راهنمای نگهداری محصول
۲۴	پیوست الف (اطلاعاتی) نمونه‌های سرمه‌دوزی
۲۶	پیوست ب (اطلاعاتی) نمونه طرح‌های سرمه‌دوزی
۲۸	پیوست پ (اطلاعاتی) نمونه محصولات سرمه‌دوزی

پیش‌گفتار

استاندارد "صنایع دستی - سرمه‌دوزی - ویژگی‌ها" که پیش‌نویس آن در کمیسیون‌های مربوط توسط سازمان ملی استاندارد ایران تهیه و تدوین شده و در دویست و شصت و چهارمین اجلاس کمیته ملی استاندارد خدمات مورخ ۲۷ / ۱۱ / ۱۳۹۴ مورد تصویب قرار گرفته‌است، اینک به‌استناد بند یک ماده ۳ قانون اصلاح قوانین و مقررات سازمان ملی استاندارد ایران، مصوب بهمن‌ماه ۱۳۷۱، به‌عنوان استاندارد ملی ایران منتشر می‌شود.

برای حفظ همگامی و هماهنگی با تحولات و پیشرفت‌های ملی و جهانی در زمینه صنایع، علوم و خدمات؛ استانداردهای ملی ایران، در مواقع لزوم تجدیدنظر خواهد شد و هر پیشنهادی که برای اصلاح و تکمیل این استانداردها ارائه شود، هنگام تجدیدنظر در کمیسیون فنی مربوط، مورد توجه قرار خواهد گرفت. بنابراین، باید همواره از آخرین تجدیدنظر استانداردهای ملی استفاده کرد.

منابع و مآخذی که برای تهیه این استاندارد مورد استفاده قرار گرفته، به‌شرح زیر است:

- ۱- تحقیقات و تجربیات.
- ۲- پزشکی، شهین، تاریخچه و آموزش سرمه‌دوزی، چاپ اول، تهران، آهنگ قلم، ۱۳۸۳.
- ۳- صبا، منتخب، نگرشی بر سوزن‌دوزی‌های سنتی ایران، تهران، منتخب صبا، ۱۳۷۲.

مقدمه

در ایران بیش از یکصد رشته رودوزی سنتی با ویژگی‌های منحصر به فرد وجود دارد که در هر رشته، با توجه به ابزارهای تولید، مواد اولیه، طرح‌ها و فرآیند تولید، نوع خاصی از تزیینات سنتی روی پارچه ایجاد می‌شود. سرمه‌دوزی، یکی از این رشته‌ها است که در آن و براساس طرح‌های سنتی، روی پارچه‌های ترمه و مخمل را با مفتول‌های فلزی، تزیین می‌کنند.

واژه «سرمه»، به معنی نوعی مفتول فلزی براق به رنگ طلا یا نقره با حالت منعطف است^۱. در دوره‌های تاریخی گذشته، توجه ایرانیان به آرایش یقه لباس‌های لشکری و درباری و تزیین درفش‌ها، آنها را وادار به تولید این نوع نخ‌های تزیینی می‌کرد.

در دوره‌های اشکانی و ساسانی، محصولات دوخت تزیینی یکی از اقلام صادراتی ایران را تشکیل می‌داد و یکی از هنرهایی که اسکندر مقدونی را به حیرت واداشته بود، وجود پارچه‌های زربفت و دوخت‌های تزیینی ایرانی بود که سرمه‌دوزی نیز یکی از این دوخت‌ها بوده است.

سرمه‌دوزی، در تمام دوره‌های اسلامی از ارزش و شکوه بالایی برخوردار بود و به‌ویژه برای تزیین سوره‌ها یا آیاتی از قرآن کریم بر پرده کعبه استفاده می‌شد که نمونه نفیس آن متعلق به دوره تیموری در موزه ایران باستان نگهداری می‌شود. در این پرده، سرمه‌دوزی در کنار انواع دوخت‌ها مانند ابریشم‌دوزی، گلابتون‌دوزی، ده‌یک‌دوزی، کمنددوزی، شرفه‌دوزی دیده می‌شود.

سرمه‌دوزی در دوره صفوی به اوج پیشرفت خود رسید و پس از این دوره، دچار افت کیفی شد؛ به گونه‌ای که جنس سرمه‌ها از طلا، نقره یا آلیاژهای ترکیبی این دو فلز، به آلیاژهای براق سایر فلزات، تبدیل شد.

سرمه‌دوزی در بیشتر موارد با سایر رودوزی‌های سنتی مانند مليله‌دوزی، گلابتون‌دوزی، سنگ‌دوزی، مرصع‌دوزی، منجوق‌دوزی، پولک‌دوزی، مرواریددوزی و غیره همراه می‌شود.

محصولات سرمه‌دوزی با اشکال، اندازه‌ها، طرح‌ها و کاربردهای گوناگون تولید می‌شود که از جمله آنها می‌توان به موارد زیر اشاره کرد:

انواع تابلوهای تزیینی، تزیینات دور یقه، پیش‌سینه، کمربند، پرده، رویه جعبه، رومیزی، سفره قند، بقچه، سجاده، کیسه پول، قلمدان، مُهر، شانه، مسواک، قیچی، سُرْمه‌دان و غیره.

۱ - این واژه با «سرمه» که برخی افراد به‌ویژه بانوان برای آرایش چشم استفاده می‌کنند، متفاوت است و ارتباطی ندارد.

« صنایع دستی - سرمه‌دوزی - ویژگی‌ها »

۱ هدف و دامنه کاربرد

هدف از تدوین این استاندارد، تعیین ویژگی‌های ابزارهای تولید، مواد اولیه، محصول نهایی، بسته‌بندی و نشانه‌گذاری سرمه‌دوزی است. این استاندارد برای انواع سرمه‌دوزی کاربرد دارد. یادآوری - این استاندارد حاوی تصاویر رنگی است. بنابراین استفاده از چاپگر رنگی توصیه می‌شود.

۲ مراجع الزامی

مدارک الزامی زیر حاوی مقرراتی است که در متن این استاندارد ملی ایران به آنها ارجاع داده شده است. بدین ترتیب، آن مقررات جزئی از این استاندارد ملی ایران محسوب می‌شود. در صورتی که به مدرکی با ذکر تاریخ انتشار ارجاع داده شده باشد، اصلاحیه‌ها و تجدید نظرهای بعدی آن مورد نظر این استاندارد ملی ایران نیست. در مورد مدارکی که بدون ذکر تاریخ انتشار به آنها ارجاع داده شده است، همواره آخرین تجدیدنظر و اصلاحیه‌های بعدی آنها مورد نظر است. استفاده از مراجع زیر برای این استاندارد الزامی است:

۱-۲ استاندارد ملی ایران شماره ۲۸، نساجی، اندازه‌گیری چگالی خطی نخ به صورت کلاف - روش آزمون

۲-۲ استاندارد ملی ایران شماره ۵۹، ویژگی‌های نخ‌های خیاطی پنبه‌ای

۳-۲ استاندارد ملی ایران شماره ۱۸۷، نساجی - روش تعیین ثبات رنگ در مقابل خشک‌شویی

۴-۲ استاندارد ملی ایران شماره ۲۰۴، نساجی - ثبات رنگ در برابر مالش - روش آزمون

۵-۲ استاندارد ملی ایران شماره ۲۵۰، ثبات رنگ در مقابل فشار داغ (اتو) - روش آزمون

۶-۲ استاندارد ملی ایران شماره ۷۳۴، ویژگی‌های پارچه متقال پنبه‌ای

۷-۲ استاندارد ملی ایران شماره ۹۳۳، نساجی - نشانه‌های مورد استفاده در برچسب‌های مراقبت از کالا

۸-۲ استاندارد ملی ایران شماره ۲۸۸۳، نساجی - نخ‌های دوخت از الیاف مصنوعی یا مخلوط با الیاف طبیعی - ویژگی‌ها و روش‌های آزمون

۹-۲ استاندارد ملی ایران شماره ۴۰۸۴، روش تعیین ثبات رنگ در مقابل نور مصنوعی لامپ قوس‌گزنون

۱۰-۲ استاندارد ملی ایران شماره ۱۰۰۷۶، نساجی - ثبات رنگ در برابر شست‌وشو با صابون - روش آزمون

۳ اصطلاحات و تعاریف

در این استاندارد، اصطلاحات و تعاریف زیر به کار می‌رود:

۱-۳

صنایع دستی

گروهی از صنایع که تمام یا بخشی از مراحل تولید محصولات آن با دست و در چهارچوب فرهنگ و بینش‌های فلسفی، میراث‌های قومی و ذوق و هنر مردم هر منطقه جغرافیایی انجام می‌شود.

۲-۳

رودوزی‌های سنتی

یکی از گروه‌های صنایع دستی ایران و دربرگیرنده بیش از یک‌صد رشته فرعی با ویژگی‌های منحصر به فرد است که در هر رشته، با توجه به ابزارهای تولید، مواد اولیه، طرح‌ها و نقوش و فرآیند تولید، گونه خاصی از تزیینات سنتی روی پارچه ایجاد می‌شود.

۳-۳

سرمه

مفتول توخالی فلزی در انواع رنگ و شکل که حالت منعطف دارد و به‌علت جلا و جذابیت آن، در تزیین روی محصولات پارچه‌ای استفاده می‌شود و به‌طور کلی شامل دو نوع ساده و تراش‌خورده است (به شکل ۱ مراجعه کنید).



شکل ۱- نمونه سرمه معمولی

۴-۳

سرمه‌دوزی

یکی از رودوزی‌های سنتی ایران است که در آن، روی پارچه‌های نفیس مانند مخمل یا ترمه، براساس طرح‌های سنتی با مفتول‌های سرمه، رودوزی و تزیین می‌شود (به شکل ۲ مراجعه کنید) (برای آشنایی با نمونه‌های سرمه‌دوزی به پیوست الف مراجعه کنید).



شکل ۲- سه نمونه سرمه‌دوزی

۵-۳

سرمه دوز

فردی که با محصول سرمه دوزی، مواد اولیه مصرفی و ابزارهای تولید آشنا است و توانایی ساختن محصول سرمه دوزی را دارد.

۶-۳

دوخت

نصب مفتول‌های سرمه با حالت‌ها و تکنیک‌های مختلف بر روی پارچه است. ظاهر دوخت‌های سرمه دوزی شبیه هاشورهای منظم مداد طراحی است. در مواردی نیز مصالح دیگری مانند مرواریدهای ریز، منجوق و پولک در کنار این دوخت به کار می‌رود تا غنای آن را بیشتر کند (به شکل ۳ مراجعه کنید).



شکل ۳- نمونه دوخت سرمه دوزی

۷-۳

نقش مایه

عنصر منفرد یا قابل تجزیه در طرح کلی یا در نقوش تکرارشونده که معمولا ساده و انتزاعی است و ویژگی‌های بومی و اختصاصی دارد (به شکل ۴ مراجعه کنید).



شکل ۴- چند نمونه نقش مایه

۸-۳

طرح

نقشه‌ای کلی است که از ترکیب نقش‌مایه‌های گوناگون شکل گرفته و براساس پشتوانه‌های سنتی، دارای ترکیب‌بندی و ظاهر اختصاصی است (به شکل ۵ مراجعه کنید) (برای آشنایی با نمونه طرح‌های سرمه دوزی به پیوست ب مراجعه کنید).

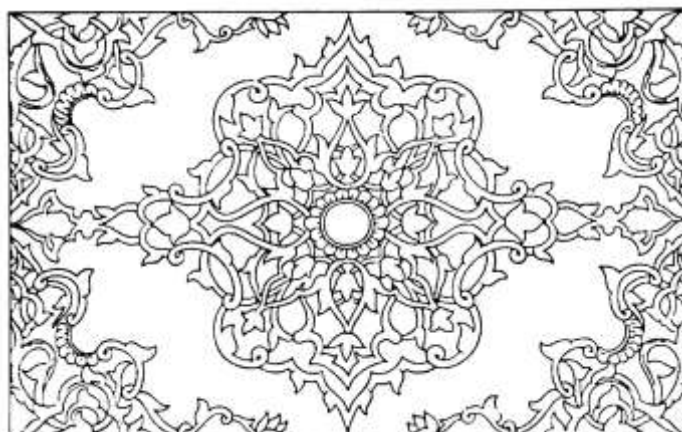

شکل ۵- طرح لچک و ترنجی

۹-۳

محصول سرمه‌دوزی

محصولاتی مانند انواع تابلو، تزیینات دور یقه، دور آستین، پیش‌سینه، کمر بند، قلمدان، حنابندان عروس، بقچه سوزنی، سجاده، پرده نفیس، جهیزیه عروس، رویه جعبه‌های نفیس، رومیزی، رویه کوسن و غیره که روی آن با تکنیک سرمه‌دوزی تزیین شده‌است. محصولات سرمه‌دوزی با اندازه‌ها و کاربردهای گوناگون تولید می‌شود (برای آشنایی با نمونه محصولات سرمه‌دوزی به پیوست پ مراجعه کنید).

۱۰-۳

پارچه زمینه

پارچه محکم و به‌طور عمده نفیس، مانند ترمه و مخمل که سرمه‌دوزی روی آن انجام شده‌است.

۱۱-۳

پارچه ترمه

پارچه گران‌بها بافته‌شده با الیاف مرغوب ابریشم یا پشم و دارای طرح‌ها و رنگ‌های بسیار متنوع است که در سرمه‌دوزی به‌عنوان پارچه زمینه کاربرد دارد.

۱۲-۳

پارچه مخمل

پارچه نرم و لطیف بافته‌شده با الیاف ابریشم یا پنبه است که یک روی آن دارای پرزهای لطیف بوده و در سرمه‌دوزی، به‌عنوان پارچه زمینه کاربرد دارد.

۱۳-۳

پارچه ساتن

پارچه براق و محکم بافته‌شده با الیاف ابریشم یا الیاف مصنوعی است که معمولاً بدون نقش بوده و در سرمه‌دوزی، به‌عنوان آستر پارچه زمینه کاربرد دارد.

۱۴-۳

پارچه متقال

پارچه سبک و مقاوم بافته شده از الیاف پنبه که شبیه کرباس است اما لطیف تر از آن است.

۱۵-۳

طرح اندازی

مرحله‌ای از سرمه‌دوزی است که در آن، طرح مورد نظر متناسب با فرم و کاربرد محصول نهایی، با روش‌های گوناگون روی پارچه زمینه کشیده یا منتقل می‌شود (به شکل ۶ مراجعه کنید).



شکل ۶- طرح اندازی

۱۶-۳

چسباندن لایی

مرحله‌ای از سرمه‌دوزی است که در آن، لایی چسب یا پارچه آهاردار به پشت پارچه زمینه چسبانده می‌شود.

۱۳-۳

دارکشی

مرحله‌ای از سرمه‌دوزی است که در آن، پارچه زمینه بر روی چهارچوبی به نام کارگاه پایه‌دار (شبیه دار قالی) نصب می‌شود تا از کجی و چین خوردگی پارچه در هنگام سرمه‌دوزی، جلوگیری شود (به شکل ۷ مراجعه کنید).

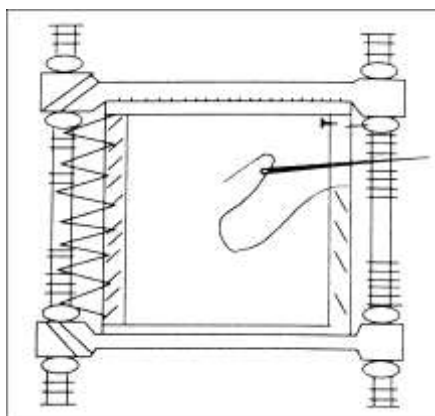

شکل ۷- دارکشی

۱۷-۳

کوک زدن

مرحله‌ای از سرمه‌دوزی است که در آن، با سوزن و نخ خیاطی و با دوخت‌های موقتی، نقاطی از پارچه زمینه به لایی چسب متصل می‌شود.

۱۸-۳

زیرکشی

مرحله‌ای از سرمه‌دوزی است که در آن، از طریق کوک زدن، خطوط طرح کشیده‌شده بر لایی چسب، به روی پارچه زمینه منتقل می‌شود (به شکل ۸ مراجعه کنید).



شکل ۸- زیرکشی (نمای پشت و روی کار)

۱۹-۳

منجوق‌دوزی

دوخت و نصب انواع مهره‌های کوچک کروی موسوم به منجوق بر روی پارچه زمینه است.

۲۰-۳

آسترکشی

مرحله‌ای از سرمه‌دوزی است که در آن، برای جلوگیری از تخریب محصول و پنهان کردن دوخت‌های پشت کار، پارچه‌ای ارزان‌قیمت اما مقاوم (به‌طور عمده متقال یا ساتن) در پشت پارچه زمینه دوخته می‌شود (به شکل ۹ مراجعه کنید).



شکل ۹- آسترکشی

۲۱-۳

یراق دوزی

مرحله‌ای از سرمه‌دوزی است که در آن، نواری به نام یراق که دارای شکل‌ها و پهناهای متفاوت است، در لبه محصول سرمه‌دوزی دوخته می‌شود (به شکل ۱۰ مراجعه کنید).



شکل ۱۰- یراق دوزی

۲۲-۳

عیب‌های ذاتی

عیب‌ها و نقص‌هایی که در هنگام اجرای سرمه‌دوزی ایجاد می‌شود و ناشی از عدم رعایت اصول سرمه‌دوزی یا مهارت کم سرمه‌دوز است.

۲۳-۳

عیب‌های عارضی

عیب‌ها و نقص‌هایی که پس از اتمام سرمه‌دوزی، در اثر عوامل محیطی مانند رطوبت، بیدزدگی، کشش، اجسام نوک‌تیز و سایر عوامل مخرب ایجاد می‌شود.

۴ ابزارهای تولید

۱-۴ کارگاه (جریده)

وسیله‌ای است که پارچه زمینه سرمه‌دوزی به‌طور ثابت در میان آن قرار می‌گیرد تا در هنگام کار از چروک شدن و جمع شدن پارچه جلوگیری کند (به شکل ۱۱ مراجعه کنید).



شکل ۱۱- استفاده از کارگاه سرمه‌دوزی

یادآوری- به طور کلی، استفاده از کارگاه برای انجام بعضی از دوخت‌ها الزامی است و بدون کارگاه، نتیجه مطلوب به دست نمی‌آید.

دو نوع کارگاه سرمه‌دوزی به شرح زیر موجود است:

۱-۱-۴ کارگاه حلقه‌ای

این کارگاه از دو حلقه گرد بزرگ و کوچک تشکیل شده که حلقه کوچک در درون حلقه بزرگ مستقر می‌شود. همچنین، یک پیچ روی حلقه بزرگ وجود دارد که کارگاه و در نتیجه پارچه را تنظیم (شل یا سفت) می‌کند و تولید سرمه‌دوزی آسان‌تر می‌شود (به شکل ۱۲ مراجعه کنید).



شکل ۱۲- کارگاه سرمه‌دوزی

کارگاه حلقه‌ای باید دارای ویژگی‌های زیر باشد:

۱-۱-۴-۱ کارگاه حلقه‌ای در اندازه‌های گوناگون با قطرهای ۸ cm تا ۴۵ cm موجود است که باید برحسب ابعاد طرح مورد نظر از اندازه مطلوب آن استفاده شود؛ به گونه‌ای که نقش مورد نظر را به طور کامل دربرگیرد.

یادآوری- کارگاه حلقه‌ای از نوع چوبی و پلاستیکی موجود است که نوع چوبی آن نتیجه مطلوب‌تری دارد.

۱-۱-۴-۲ حلقه‌های کارگاه باید فاقد اعوجاج بوده و به خوبی در هم قفل شوند.

۱-۱-۴-۳ سطوح حلقه‌های کارگاه باید کاملاً صاف و فاقد اثر تخریبی روی پارچه باشد.

۱-۱-۴-۲ کارگاه چهارچوبی (پایه‌دار)

این نوع کارگاه به شکل مربع یا مستطیل است و برای سرمه‌دوزی محصولات بزرگ مانند رومیزی و روتختی، به کار می‌رود و به طور معمول به طور سفارشی تهیه می‌شود (به شکل ۱۳ مراجعه کنید).



شکل ۱۳- کارگاه پایه‌دار

کارگاه چهارچوبی باید دارای ویژگی‌های زیر باشد:

۱-۲-۱-۴ کارگاه چهارچوبی باید از نوع چوب سبک و مقاوم باشد.

۲-۲-۱-۴ بهتر است، کارگاه چهارچوبی دارای پایه جداشدنی باشد تا سرمه‌دوز در صورت نیاز آن را از پایه جدا کرده و در محلی دیگر عمل سرمه‌دوزی را انجام دهد.

۳-۲-۱-۴ ابعاد کارگاه چهارچوبی معمولاً بیشتر از $100\text{ cm} \times 100\text{ cm}$ است. پهنای این کارگاه، باید حدود 10 cm بیشتر از پهنای پارچه زمینه باشد تا مطابق شکل ۱۴ پارچه روی آن متصل شود (به شکل ۱۴ مراجعه کنید).

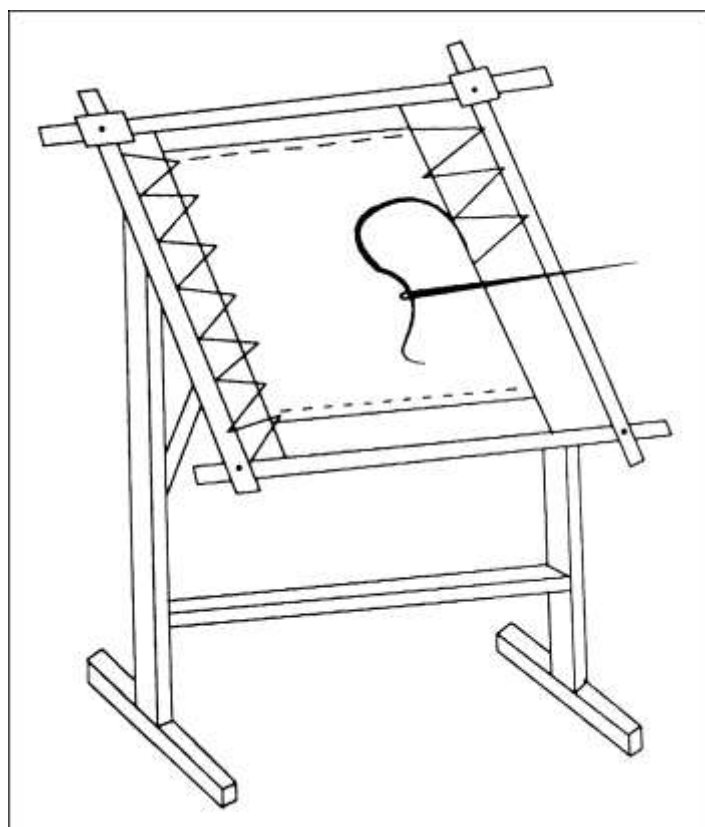

شکل ۱۴- شیوه نصب پارچه روی کارگاه پایه‌دار

یادآوری - برای سرمه‌دوزی طرح‌های مربع، مستطیل یا دایره، مرکز طرح باید در مرکز کارگاه قرار گیرد تا پس از اتمام کار، پارچه زمینه یا طرح دچار کجی نشود.

۲-۴ قیچی برش سرمه

گونه‌ای از قیچی با اندازه‌های مختلف که در سرمه‌دوزی، برای برش مفتول‌های سرمه به کار می‌رود.

۱-۲-۴ قیچی برش سرمه، باید از نوع استیل ضدزنگ و فاقد اثر تخریبی روی پارچه و نخ باشد.

۲-۲-۴ قیچی برش سرمه، بهتر است دارای دسته بلند و تیغه‌های کوتاه و باریک باشد تا بریدن سرمه‌ها با آن در هنگام کار، آسان‌تر باشد (به شکل ۱۵ مراجعه کنید).



شکل ۱۵- دو نمونه قیچی برش سرمه

۳-۴ قیچی خیاطی

قیچی معمولی خیاطی با اندازه‌های مختلف که در سرمه‌دوزی برای برش پارچه و لایی چسب کاربرد دارد (به شکل ۱۶ مراجعه کنید).

۱-۳-۴ قیچی خیاطی باید از نوع استیل ضدزنگ و بدون اثر تخریبی روی پارچه و نخ باشد.



شکل ۱۶- نمونه قیچی خیاطی

۴-۴ قیچی سرکج

گونه‌ای از قیچی با نوک بسیار تیز که با قوس کوچکی به سمت بالا برگشته‌است و در سرمه‌دوزی برای بریدن نخ‌های مصرفی به کار می‌رود (به شکل ۱۷ مراجعه کنید).

۱-۴-۴ قیچی سرکج در اندازه‌های مختلف موجود بوده و شکل ظاهری آن، قابل تفکیک از سایر انواع قیچی است.

۲-۴-۴ قیچی سرکج، باید از نوع استیل ضدزنگ و فاقد اثر تخریبی روی پارچه و نخ باشد.



شکل ۱۷- نمونه قیچی سرکج

۵-۴ سوزن خیاطی

سوزن معمولی خیاطی که در سرمه‌دوزی برای کوک‌زدن و زیرکشی پارچه زمینه به کار می‌رود. ۱-۵-۴ سوزن خیاطی دارای شماره‌های گوناگون است. هرچه شماره سوزن بالاتر باشد، سوزن ظریف‌تر است و برعکس (به شکل ۱۸ مراجعه کنید).



شکل ۱۸- سه شماره سوزن خیاطی

۶-۴ سوزن سرمه‌دوزی

سوزنی باریک که در سرمه‌دوزی برای اتصال قطعات سرمه و برخی مصالح دیگر به پارچه زمینه، کاربرد دارد. ۱-۶-۴ سوزن باید متناسب با نخ و پارچه و نوع دوخت انتخاب شود تا اثر سوراخ‌های آن روی کار نمایان نشود. بهتر است، برای سرمه‌دوزی از سوزن‌های بلند و باریک و به‌طور ترجیحی سوزن‌های شماره ۱۰ تا ۱۸ استفاده شود.

۲-۶-۴ سوزن مناسب برای سرمه‌دوزی روی پارچه‌های ترمه و مخمل، باید از ضخامت متوسط و بلندی مطلوب برخوردار باشد (به شکل ۱۹ مراجعه کنید).

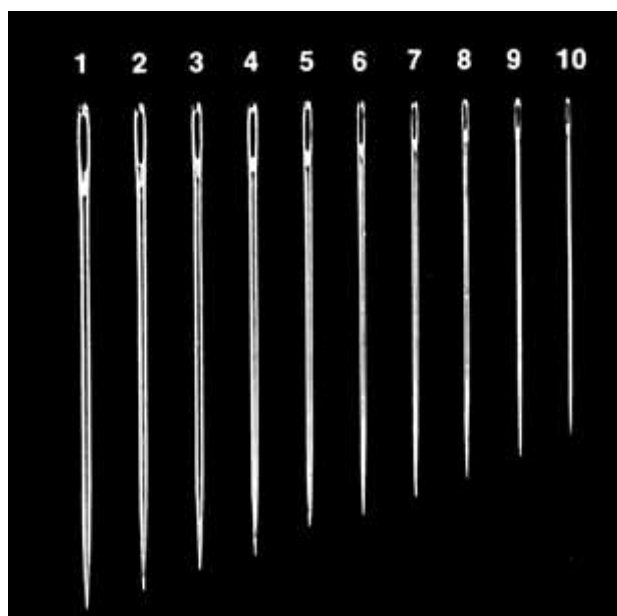

شکل ۱۹- شماره ۱ تا ۱۰ سوزن سرمه‌دوزی

۷-۴ سوزن منجوق‌دوزی

سوزنی است که در برخی از محصولات سرمه‌دوزی برای دوختن دانه‌های منجوق و مروارید کوچک روی پارچه زمینه به کار می‌رود.

۱-۷-۴ سوزن منجوق‌دوزی باید بسیار باریک باشد تا به آسانی از میان دانه‌های منجوق عبور کند. برای منجوق‌دوزی، سوزن مناسب، از شماره ۱۰ تا ۱۳ می‌باشد.

۸-۴ انگشتهانه

ابزاری فلزی است که نوک انگشت سوم سرمه‌دوز درون آن می‌گیرد تا در هنگام سوزن‌دوزی مانع فرورفتن سوزن به انگشت سرمه‌دوز شود و باعث افزایش سرعت عمل نیز می‌شود (به شکل ۲۰ مراجعه کنید). انگشتهانه باید دارای ویژگی‌های زیر باشد:

۱-۸-۴ اندازه انگشتهانه باید متناسب با انگشت سوم دست سرمه‌دوز باشد تا در هنگام کار از انگشت جدا نشود.

۲-۸-۴ انگشتهانه از نوع فلزی، پلاستیکی یا چرمی موجود است که نوع فلزی ضدزنگ آن توصیه می‌شود.

۳-۸-۴ فرم، بافت و نوع انگشتهانه، نباید دارای اثر تخریبی روی پارچه و نخ باشد.



شکل ۲۰- انگشتهانه استیل

۹-۴ سوزن‌نخ‌کن

ابزاری با سازوکار ساده که برای گذراندن سریع و آسان نخ از میان سوراخ سوزن کاربرد دارد (به شکل ۲۱ مراجعه کنید).



شکل ۲۱- سوزن‌نخ‌کن

یادآوری- استفاده از سوزن‌نخ‌کن در سرمه‌دوزی اختیاری است.

۱۰-۴ اتو

گونه‌ای از دستگاه اتو که هم‌زمان تولید حرارت و بخار آب می‌کند و برای صاف کردن چین و چروک پارچه زمینه یا محصول سرمه‌دوزی شده، استفاده می‌شود.

یادآوری- برای اتوکشی صحیح، افزون بر اتوی بخار، به میز اتو و دستمال اتوکشی نیز نیاز است.

۱۱-۴ کاغذ پوستی

ورق سلولزی نیم‌شفاف و نازک‌تر از کاغذ تحریر که طرح اولیه سرمه‌دوزی روی آن کشیده شده و باعث انتقال طرح به لایه چسب یا پارچه زمینه می‌شود.

۱۱-۴ رولت خیاطی

ابزاری با دسته چوبی یا پلاستیکی با سر گرد و دندانه‌دار است. در سرمه‌دوزی، از این ابزار برای اثرگذاری و انتقال طرح روی پارچه زمینه مورد استفاده می‌شود.

۱۲-۴ کاربن خیاطی

ورق کاغذی رنگی که در سرمه‌دوزی برای انتقال طرح روی پارچه زمینه به کار می‌رود (به شکل ۲۲ مراجعه کنید).

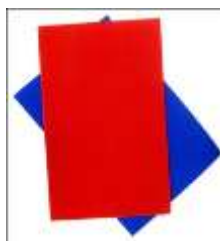

شکل ۲۲- کاربن خیاطی

یک روی کاربن، براق و روی دیگر آن آغشته به مواد رنگی و مات است. سرمه‌دوز، کاربن را از سمت مات خود روی پارچه زمینه و طرح را روی سمت براق کاربن گذاشته و روی خطوط طرح را با خودکار یا رولت خیاطی پررنگ می‌کند (به شکل ۲۳ مراجعه کنید).

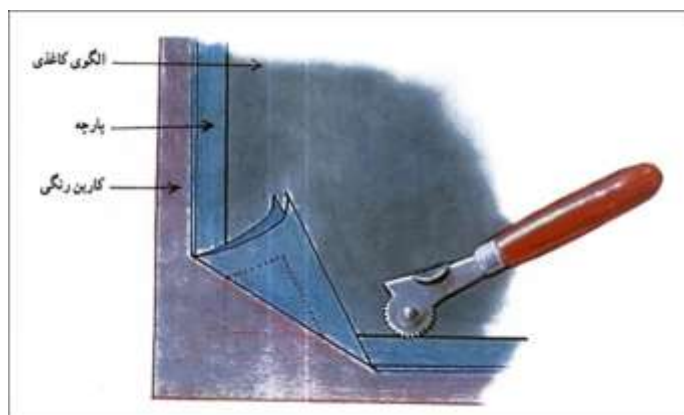

شکل ۲۳- شیوه استفاده از کاربن خیاطی

کاربن مورد استفاده در سرمه‌دوزی، باید دارای ویژگی‌های زیر باشد:

۴-۱۲-۱ کاربن مورد استفاده برای انتقال طرح، بهتر است از نوع کاربن مخصوص خیاطی باشد. ثبات رنگ این نوع کاربن کم است و پس از اتمام کار، به راحتی از روی محصول سرمه‌دوزی پاک می‌شود.

۴-۱۲-۲ رنگ کاربن باید به گونه‌ای انتخاب شود که جزئیات طرح منتقل شده روی پارچه زمینه، به خوبی دیده شود.

۵ ویژگی‌ها

۵-۱ ویژگی مواد اولیه

۵-۱-۱ پارچه ترمه

پارچه‌ای گران‌بها با الیاف مرغوب ابریشم یا پشم که در گذشته با دست بافته می‌شد و اکنون به‌طور صنعتی نیز تولید می‌شود و در سرمه‌دوزی به‌عنوان پارچه زمینه کاربرد دارد (به شکل ۲۴ مراجعه کنید).



شکل ۲۴- نمونه پارچه ترمه با نقش بته‌جقه

پارچه ترمه دارای ویژگی‌های زیر است:

۵-۱-۱-۱ پارچه ترمه با نقش‌های بته‌جقه و گل‌های شاه‌عباسی، بته خرقه، شاخ گوزنی، امیری، راه‌راه (محرمات)، بته سروی، بته بادامی و غیره در طرح‌ها و رنگ‌های بسیار متنوع موجود است.

۵-۱-۱-۲ جرم پایه پارچه ترمه مصرفی در سرمه‌دوزی، باید به گونه‌ای باشد که تحمل وزن محصول نهایی را داشته باشد و از چروک شدن و کجی در سطح خود جلوگیری کند.

یادآوری- در صورت استفاده از ترمه‌های نازک، با دوختن پارچه آستر در پشت کار، جرم پایه لازم ایجاد می‌شود.

۳-۱-۱-۵ پارچه‌های ترمه ابریشمی تولیدشده در کارخانه در سه نوع معمولی، ممتاز و فوق‌ممتاز موجود است. بهتر است برای سرمه‌دوزی از نوع فوق‌ممتاز که دارای جرم پایه مطلوب است، استفاده شود.

۴-۱-۱-۵ برای سرمه‌دوزی، نباید از پارچه‌های ترمه بافته‌شده با الیاف پنبه‌ای و کتان‌ی که معمولاً ثبات رنگ کافی ندارند، استفاده شود.

۲-۱-۵ پارچه مخمل

پارچه نرم و لطیف پرزدار با الیاف ابریشم یا پنبه که در گذشته با دست بافته می‌شد و اکنون بیشتر به‌طور صنعتی تولید می‌شود و در سرمه‌دوزی، به‌عنوان پارچه زمینه کاربرد دارد.

مخمل براساس الیاف به‌کار رفته در آن، دارای انواع گوناگون است و به همین دلیل جرم پایه، مقدار پرز و طرح‌های آن متفاوت است (به شکل ۲۵ مراجعه کنید).



شکل ۲۵- نمونه پارچه مخمل و برش عرضی آن

۳-۱-۵ سرمه

سرمه ساده برای دوردوزی نقش‌مایه‌ها و سرمه تراش برای تودوزی آنها به‌کار می‌رود (به شکل‌های ۲۶ و ۲۷ مراجعه کنید).

سرمه باید دارای ویژگی‌های زیر باشد:

۱-۳-۱-۵ سرمه با رنگ‌ها و جنس‌های مختلف موجود است. بهتر است از سرمه با رنگ طلایی، نقره‌ای یا مسی که به محصول اصالت بیشتری می‌بخشد، استفاده شود.

۲-۳-۱-۵ استفاده از سرمه‌های با کیفیت نامناسب و براق موسوم به سرمه هندی، مجاز نیست.

یادآوری- در آبکاری سرمه هندی، به جای آب طلا یا نقره از آب برنج و نیکل استفاده شده‌است. این موضوع سبب سیاهی سرمه براق پس از حدود شش ماه تا یک سال می‌شود.

۳-۳-۱-۵ ضخامت سرمه‌ها و سرمه‌تراش‌های مورد نظر باید با یکدیگر هم‌خوانی داشته باشد تا از زیبایی و ظرافت کار کاسته نشود.

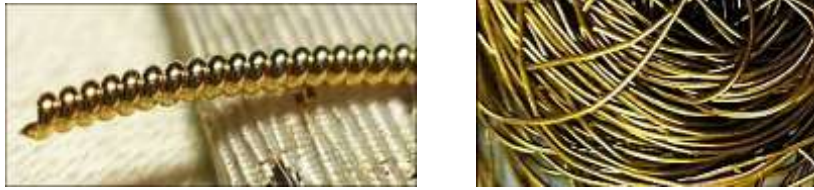

شکل ۲۶- سرمه صاف طلایی و سرمه بلرسان



شکل ۲۷- سرمه دیسکو و سرمه دیسکو تراش

۴-۱-۵ نخ گل دوزی

۱-۴-۱-۵ نخ گل دوزی برای ایجاد تزیینات مکمل در برخی از طرح‌های سرمه‌دوزی کاربرد دارد. نخ گل دوزی مورد استفاده در سرمه‌دوزی، باید مقاوم و دارای سطحی صاف و بدون پرز باشد. رایج‌ترین نخ گل دوزی، به صورت نخ شش لای کلاف شده در بازار وجود دارد که دارای رنگ‌بندی بسیار متنوع و ثبات رنگ مطلوب است. به طور معمول نخ گل دوزی از جنس پنبه است اما انواع آن از جنس ابریشم، پلی‌استر، ریون و کتان نیز موجود است. نمره نخ‌های گل دوزی نیز متفاوت است که نخ گل دوزی با نمره ۸/۵ و نمره ۱۲، در سیستم متریک، برای استفاده در سرمه‌دوزی، مناسب است (به شکل ۲۸ مراجعه کنید).



شکل ۲۸- نخ گل دوزی

۲-۴-۱-۵ در صورت عدم دسترسی به نخ گل دوزی، از نخ‌های کتانی آغشته شده به موم خشک و دارای استحکام کافی، می‌توان استفاده کرد.

یادآوری- روش آزمون نمره نخ، مطابق با استاندارد ملی ایران شماره ۲۸ می‌باشد.

۵-۱-۵ نخ دوخت

نخ دوخت در سرمه‌دوزی، در مرحله اتصال سرمه و سایر مصالح مانند منجوق و کوک‌زدن یا زیرکشی کاربرد دارد و باید دارای ویژگی‌های زیر باشد:

۱-۵-۱-۵ نخ دوخت همان نخ خیاطی است که دارای رنگ و جنس متفاوت است و معروف‌ترین انواع آن به نام‌های نخ مرسریزه، ابریشمی، پلی‌آمید، قیطانی و نخ کوک است. برای هر نوع پارچه زمینه سرمه‌دوزی، باید نخ دوخت متناسب و در صورت امکان هم‌جنس آن استفاده شود.

۲-۵-۱-۵ بهتر است برای زیرکشی کار، از نخ کوک (نخ سفیدرنگ پنبه‌ای) یا نخ خیاطی صددرصد پلی‌استر استفاده شود (به شکل‌های ۲۹ و ۳۰ مراجعه کنید).

۳-۵-۱-۵ برای اتصال سرمه و سایر مصالح مانند منجوق به پارچه زمینه، بهتر است از دو رشته نخ خیاطی در کنار هم استفاده شود.

۴-۵-۱-۵ ویژگی‌های نخ مصرفی باید مطابق با استاندارد ملی ایران شماره ۵۹، ویژگی‌های نخ‌های خیاطی پنبه‌ای و استاندارد ملی ایران شماره ۲۸۸۳، نساجی - نخ‌های دوخت از الیاف مصنوعی یا مخلوط با الیاف طبیعی - ویژگی‌ها و روش‌های آزمون، باشد.



شکل ۲۹- نخ کوک



شکل ۳۰- نخ خیاطی صددرصد پلی‌استر

۶-۱-۵ منجوق

مهره‌های پلاستیکی یا شیشه‌ای کوچک با شکل کروی و رنگ‌های گوناگون که در سرمه‌دوزی معمولاً از رنگ سفید یا کرم آن استفاده می‌شود.

۷-۱-۵ لایی چسب

ورق پارچه‌ای یا سلولزی با جرم پایه گوناگون که یک روی آن آغشته به چسب خشک است و در نخستین مرحله سرمه‌دوزی، از طریق اتوکشی بر پشت پارچه زمینه چسبانده شده و جرم پایه آن را افزایش می‌دهد (به شکل ۳۱ مراجعه کنید).

لایه چسب باید دارای ویژگی‌های زیر باشد:

۱-۷-۱-۵ جرم پایه لایه چسب باید با جنس و جرم پایه پارچه زمینه متناسب باشد.

۲-۷-۱-۵ لایه چسب پارچه‌ای، باید پیش از برش به مدت نیم ساعت در آب قرار گرفته و سپس خشک شود تا فرآیند آبروی و جمع شدن آن به‌طور کامل انجام گیرد.

۳-۷-۱-۵ برای پارچه‌های زمینه با جرم پایه متوسط متوسط، بهتر است از لایه چسب کاغذی استفاده شود.

یادآوری- به جای لایه چسب می‌توان از پارچه متقال آغشته به چسب‌های گیاهی (نشاسته یا سریش) استفاده کرد.



شکل ۳۱- لایه چسب

۸-۱-۵ آستر پارچه‌ای

آستر پارچه‌ای برای جلوگیری از تخریب محصولات سرمه‌دوزی ظریف و باارزش و پنهان کردن دوخت‌های پشت کار استفاده می‌شود و باید دارای ویژگی‌های زیر باشد:

۱-۸-۱-۵ آستر پارچه‌ای باید مقاوم بوده و دارای ثبات رنگ مطلوب باشد.

۲-۸-۱-۵ آستر پارچه‌ای باید به‌طور ترجیحی از جنس پارچه متقال، تافته یا ساتن باشد.

۲-۵ ویژگی‌های محصول نهایی سرمه‌دوزی

۱-۲-۵ ساختار

۱-۱-۲-۵ محصول سرمه‌دوزی، به‌صورت دستی تولید شده و افزون‌بر جنبه زیبایی، دارای کاربرد مشخص از قبیل یقه و استین لباس، بقچه، جای شانه، جای ساعت، کیسه پول، سجاده، تابلوی تزئینی، جلد قرآن، رومیزی، کیف و مانند اینها است.

۲-۱-۲-۵ به‌طور عموم، هر محصول سرمه‌دوزی، باید شامل پارچه زمینه، آستر پارچه‌ای، یراق و طرح سرمه‌دوزی شده باشد.

۳-۱-۲-۵ پارچه زمینه محصول سرمه‌دوزی، باید به‌طور ترجیحی از نوع ترمه یا مخمل باشد و دارای جرم پایه کافی، بافت متراکم و ثبات رنگ مطلوب باشد.

- ۴-۱-۲-۵ پشت پارچه زمینه ترمه، باید دارای لایی چسب یا پارچه متقال آهارخورده، باشد.
- ۵-۱-۲-۵ در صورت استفاده از پارچه ترمه در محصولاتی مانند قبا، جبه، لباده، کت، جلیقه، مانتو و پرده، سر نقش‌مایه‌های بته‌جقه باید رو به بالا باشد.
- یادآوری- نقش‌مایه جاودانه و باستانی بته‌جقه، برگرفته از سرو مقدس و نماد زندگی، سرسبزی و جاودانگی است و در صورتی که روبه پایین قرار گیرد، به معنی نادیده گرفتن معانی حیاتی آن است.
- ۶-۱-۲-۵ آستر پارچه‌ای باید با ظرافت و دقت به محصول سرمه‌دوزی دوخته شده‌باشد و لبه‌های آن نباید از روی کار بیرون‌زدگی داشته باشد. همچنین باید رنگ آستر با رنگ پارچه زمینه متناسب بوده و دارای ثبات رنگ کافی باشد.
- ۷-۱-۲-۵ در محصول سرمه‌دوزی، نباید آثار پارگی و پررزدگی نخ وجود داشته‌باشد.
- ۸-۱-۲-۵ در محصول سرمه‌دوزی، استفاده از سرمه و مصالح با رنگ‌های تند و غیرسنتی به میزان زیاد و چشم‌گیر توصیه نمی‌شود؛ زیرا از اصالت هنری محصول می‌کاهد.
- ۹-۱-۲-۵ در محصول سرمه‌دوزی، باید از سرمه‌های با روکش ضد اکسید و قابل شست‌وشو استفاده شده‌باشد.
- ۱۰-۱-۲-۵ محصول سرمه‌دوزی براساس میزان کار انجام‌شده بر روی آن به سه نوع دوخت پرکار، دوخت میان‌کار و دوخت کم‌کار تقسیم‌بندی می‌شود. استفاده از طرح‌های سنتی با جزئیات بسیار زیاد یا بسیار کم، از زیبایی و ارزش محصول نهایی می‌کاهد.
- ۱۱-۱-۲-۵ محصول سرمه‌دوزی، باید دارای طرح‌ها و نقش‌های قرینه مطلوب باشد.
- ۱۲-۱-۲-۵ در طرح محصول سرمه‌دوزی، اندازه نقش‌های موجود در طرح، باید با اندازه محصول سرمه‌دوزی متناسب باشد و نقش‌های اصلی و ریزه‌کاری‌ها به‌طور مناسب جانمایی شده‌باشد.
- ۱۳-۱-۲-۵ دوخت‌های محصول سرمه‌دوزی، باید دقیق و منظم و از کیفیت قابل پذیرش برخوردار باشد.
- ۱۴-۱-۲-۵ هرکدام از اجزای طرح سرمه‌دوزی مانند ساقه، برگ و گل، باید با تکنیک صحیح و متناسب با آن جزء دوخته شده‌باشد.
- ۱۵-۱-۲-۵ یراق محصول سرمه‌دوزی باید دارای شکل و پهنای متناسب با محصول بوده و به‌طور دقیق به لبه محصول دوخته شده‌باشد.
- ۲-۲-۵ نقش و طرح
- ۱-۲-۲-۵ ظاهر طرح‌های محصول سرمه‌دوزی، باید براساس مبانی بصری، متعادل، متناسب و هماهنگ باشد.
- ۲-۲-۲-۵ طرح‌های محصول سرمه‌دوزی، به‌طور معمول به‌صورت متقارن اجرا می‌شوند. در طرح‌های قرینه، رعایت تقارن از نگاه چشم غیرمسلح الزامی است.

۳-۲-۲-۵ استفاده از طرح‌های خیلی شلوغ و پیچیده و نیز طرح‌های خیلی خلوت برای سرمه‌دوزی مطلوب نیست.

یادآوری- انتخاب طرح سرمه‌دوزی بستگی به سلیقه سرمه‌دوز یا سفارش‌دهنده و محصول نهایی مورد نظر دارد.

۴-۲-۲-۵ بعضی از طرح‌های رایج سرمه‌دوزی عبارت‌اند از: گل‌های گلدانی، گل‌های صحرائی، گل‌های حاشیه‌ای، محرابی، محرماتی راست و کج، انواع بته‌جقه‌ای، سروی، سروچه، گل بادامی، انواع خطوط و کلمات به‌ویژه خطوط طغرائی و مثنی و دیوانی، گلزار، اسلیمی و ختایی، طرح‌های جانوری و انسانی، خوشه انگوری، ترنجی، سرترنجی، نیم‌ترنجی، کتیبه‌ای و غیره.

۵-۲-۲-۵ ظاهر نقش‌مایه‌های موجود در طرح سرمه‌دوزی، نباید دارای بدشکلی و اعوجاج باشد.

۶-۲-۲-۵ نقش‌مایه‌های محصول سرمه‌دوزی، باید اصیل و به‌صورت دقیق اجرا شده باشد.

۳-۲-۵ رنگ‌بندی

۱-۳-۲-۵ رنگ‌بندی محصول سرمه‌دوزی، باید متناسب و هماهنگ باشد و به‌منظور حفظ اصالت طرح سنتی، بهتر است از سرمه‌های نقره‌ای یا طلائی استفاده شود.

۴-۲-۵ ثبات رنگ

۱-۴-۲-۵ پارچه زمینه، آستر پارچه‌ای، مصالح و نخ‌های به‌کاررفته در محصول سرمه‌دوزی باید دارای ثبات رنگ مطلوب باشد.

۲-۴-۲-۵ درجه تغییررنگ و درجه لکه‌گذاری در برابر عوامل مختلف طبیعی، مکانیکی و شیمیایی محصول سرمه‌دوزی، باید مطابق جدول ۱ باشد.

جدول ۱- ویژگی‌های ثبات رنگ محصولات سرمه‌دوزی شده

ردیف	عوامل مختلف	حداقل درجه لکه‌گذاری	حداقل درجه تغییررنگ	شماره استاندارد ملی ایران - مرجع
۱	نور	۵	۵	۴۰۸۴
۲	شست‌وشو	۴	۴	۱۰۰۷۶
۳	مالش خشک	۴	۴	۲۰۴
۴	مالش مرطوب	۴	۴	۲۰۴
۵	حلال‌های آلی	۴	۴	۱۵۰۹
۶	خشک‌شویی	۴	۵	۱۸۷
۷	فشار داغ	۴	۴	۲۵۰

یادآوری- آزمون فشار داغ، به‌طور غیرمستقیم و در پشت محصول سرمه‌دوزی انجام می‌شود.

۵-۲-۵ ابعاد

ابعاد معمول محصولات سرمه‌دوزی، در جدول ۲ نمایش داده شده است:

جدول ۳- ابعاد رایج محصولات سرمه‌دوزی

ردیف	نام محصول سرمه‌دوزی شده	ابعاد (برحسب سانتی‌متر) حد رواداری ± 2 درصد
۱	رومیزی شش نفره شش عدد دستمال	۱۷۰ × ۲۲۵ ۳۷ × ۳۷
۲	رومیزی چهارنفره چهار قطعه دستمال	۱۵۰ × ۱۵۰ ۳۷ × ۳۷
۳	رومیزی هشت‌نفره هشت قطعه دستمال	۱۷۰ × ۲۴۰ ۳۷ × ۳۷
۴	کوسن کوچک	۴۰ × ۴۰
	کوسن بزرگ	۵۰ × ۵۰
۵	سجاده جانماز	۱۴۰ × ۷۰ ۴۰ × ۴۰ یا ۵۰ × ۵۰
۶	سفره عقد	۲۰۰ × ۲۴۰
۷	روتختی دونفره دو عدد بالش کوسن	۳۰۰ × ۲۸۰ ۷۵ × ۶۵ ۴۰ × ۴۰
۸	روتختی یک‌نفره دو عدد بالش کوسن	۲۸۰ × ۱۷۰ ۷۵ × ۶۵ ۴۰ × ۴۰

یادآوری- ابعاد محصولات سرمه‌دوزی می‌تواند برحسب توافق بافنده و مشتری، تغییر کند.

۵-۲-۶ عیب‌های ظاهری

۵-۲-۶-۱ محصول سرمه‌دوزی باید فاقد عیب‌های ظاهری ذاتی از قبیل نخ‌نمابودن پارچه زمینه، سرکجی پارچه، برآمدگی‌های روی پارچه در محل دوخت‌ها، نایکنواختی حاشیه پارچه، آثار مداد، کاربن و سایر مواد طرح‌اندازی، آثار اتوکشی روی پارچه مخمل، آثار اتوکشی روی سرمه‌ها، مرواریدها و منجوق‌ها، ترکیدگی و بدقوارگی باشد.

۵-۲-۶-۲ محصول سرمه‌دوزی باید فاقد عیوب ظاهری عارضی از قبیل نخ‌نمادگی، پارگی، خط تا، سوراخ‌شدگی، سوختگی، رنگ‌پس‌دادن، پوسیدگی، آثار رفوگری، ساییدگی، لکه‌شدن، رنگ‌پریدگی و بیدخوردگی باشد.

۵-۲-۶-۳ تعداد عیب‌های قابل گذشت، نباید از یک عیب در هر محصول سرمه‌دوزی بیشتر باشد.

یادآوری- عیب‌های قابل گذشت، شامل تمام عیب‌های ذکرشده در بندهای بالا است؛ به شرطی که با چشم غیرمسلح دیده نشود.

۶ بسته‌بندی

۱-۶ مصالح مورد استفاده برای بسته‌بندی محصول سرمه‌دوزی‌شده، باید مناسب، سالم، نو و بدون بوی ناخوشایند باشد.

۲-۶ محصول سرمه‌دوزی، باید نخست در پارچه نخی یا کتان گذاشته شود تا رطوبت محیط را جذب نکند. سپس در پوشش غیرقابل نفوذ در برابر آب و رطوبت و درنهایت در بسته‌بندی مقاوم قرار گیرد.

۳-۶ محصول سرمه‌دوزی باید سالم، تمیز و به‌صورت متقارن تا شود و درون بسته قرار گیرد.

۴-۶ تازدن محصول سرمه‌دوزی باید به‌گونه‌ای انجام شود که اثر خط تالی آن مشخص نباشد و محصول دچار شکستگی نشود.

۷ نشانه‌گذاری

۱-۷ نشانه‌گذاری بسته‌بندی

بر روی بسته‌های محصول سرمه‌دوزی، باید آگاهی‌های زیر با قلم و درشت‌نمایی مناسب، قابل خواندن با چشم غیرمسلح با جوهر پاک‌نشده و قابل رویت، به زبان‌های فارسی و انگلیسی و در صورت نیاز، به زبان کشور خریدار نوشته شود:

۱-۱-۷ عبارت «محصول سرمه‌دوزی» به‌همراه عبارت «صنایع‌دستی ایران»

۲-۱-۷ نام طرح و نقوش محصول سرمه‌دوزی

۳-۱-۷ مهر یا نشان سرمه‌دوز (در موارد خاص و محصول درجه یک)

۵-۱-۷ اطلاعات مربوط به واحد تولیدی محصول سرمه‌دوزی (در صورت وجود)

۶-۱-۷ عبارت «ساخت ایران»

۷-۱-۷ روستا یا شهر محل تولید محصول

۸-۱-۷ جنس پارچه زمینه و سایر مصالح به‌کاررفته

۹-۱-۷ ابعاد محصول سرمه‌دوزی برحسب سانتی‌متر

۱۰-۱-۷ سال ساخت محصول

۱۱-۱-۷ شرایط شست‌وشو و نگهداری محصول با استفاده از علائم اختصاری و بین‌المللی طبق استاندارد ملی ایران شماره ۹۳۳.

۱۲-۱-۷ سایر اطلاعات ضروری (در صورت وجود)

یادآوری- هر سرمه‌دوز برجسته و صاحب‌نام با کسب مجوز از مراجع ذیصلاح کشور می‌تواند نام، امضا یا مهر و علامت مشخص‌کننده‌ای برای عرضه کار خود در جایی معین روی قطعه‌ها و محصولات سرمه‌دوزی شده خود، سوزن‌دوزی کند.

۲-۷ نشانه‌گذاری محصول

اطلاعات زیر باید به زبان فارسی و انگلیسی به صورت خوانا و ثابت بر روی برچسب نوشته شود و در محل مناسبی از محصول سرمه‌دوزی، بدون آسیب‌رساندن به آن، نصب شود:

۱-۲-۷ نام طرح و نقوش محصول سرمه‌دوزی

۲-۲-۷ عبارت «ساخت ایران»

۳-۲-۷ محل تولید محصول (روستا / شهر)

۴-۲-۷ نام و نشان سرمه‌دوز

۵-۲-۷ اطلاعات مربوط به واحد تولیدی محصول سرمه‌دوزی (در صورت وجود)

۶-۲-۷ ابعاد محصول سرمه‌دوزی به سانتی‌متر

۷-۲-۷ جرم محصول برحسب گرم

۸-۲-۷ جنس پارچه زمینه و مصالح محصول سرمه‌دوزی

۹-۲-۷ درج نماد عدم شست‌وشو با آب

۸ راهنمای نگه‌داری محصول

باید به‌همراه محصول سرمه‌دوزی، یک برگه راهنما حاوی اطلاعات مربوط به نگه‌داری، استفاده و جابه‌جایی محصول، به زبان‌های فارسی و انگلیسی ارائه شود.

پیوست الف

(اطلاعاتی)

نمونه‌های سرمه‌دوزی

نمونه‌هایی از سرمه‌دوزی در شکل الف-۱ نشان داده شده‌است.



شکل الف-۱- نمونه‌های سرمه‌دوزی

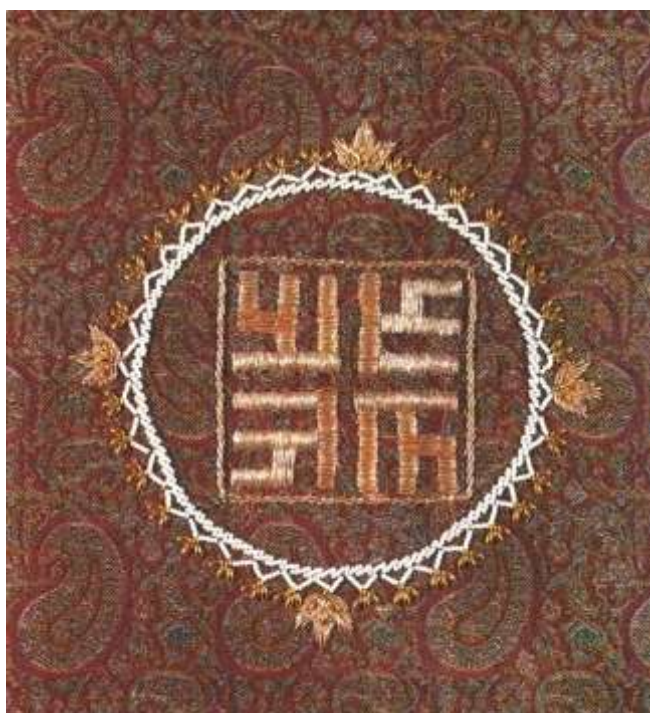

شکل الف-۱- نمونه‌های سرمه‌دوزی- ادامه

پیوست ب
(اطلاعاتی)

نمونه طرح‌های سرمه‌دوزی

طرح‌های محصول سرمه‌دوزی، به طور معمول به صورت متقارن اجرا می‌شوند. انتخاب طرح سرمه‌دوزی بستگی به سلیقه سرمه‌دوز یا سفارش‌دهنده و محصول نهایی مورد نظر دارد.

بعضی از طرح‌های رایج سرمه‌دوزی عبارت‌اند از: گل‌های گلدانی، گل‌های صحرائی، گل‌های حاشیه‌ای، محرماتی راست و کج، انواع بته‌جقه‌ای، سروی، سروچه، گل بادامی، انواع خطوط و کلمات به‌ویژه خطوط طغرائی و مثنی و دیوانی، گلزار، اسلیمی و ختایی، طرح‌های جانوری و انسانی، خوشه انگوری، ترنجی، سرترنجی، نیم‌ترنجی، کتیبه‌ای و غیره. نمونه‌هایی از طرح‌های سرمه‌دوزی در شکل ب-۱ نشان داده شده‌است.

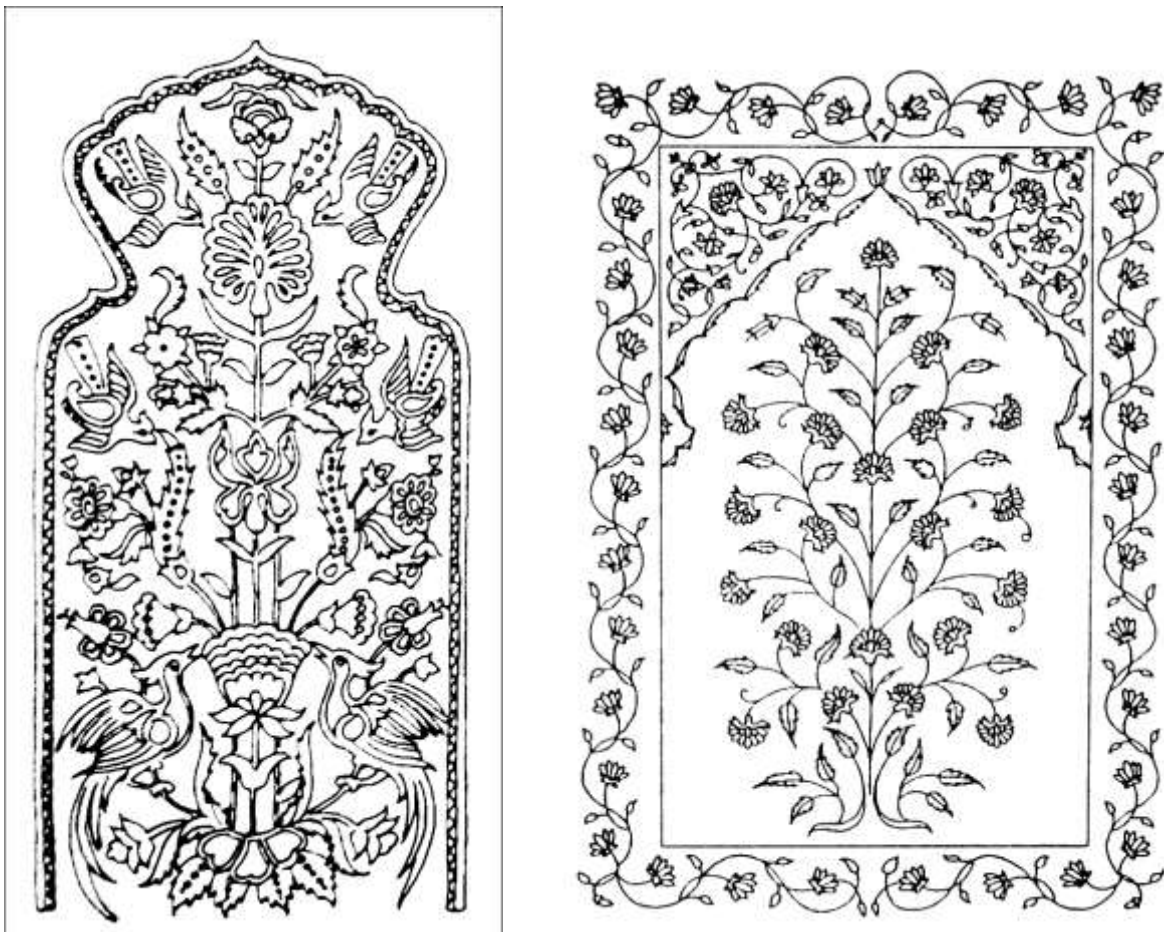

شکل ب-۱- نمونه طرح‌های سرمه‌دوزی

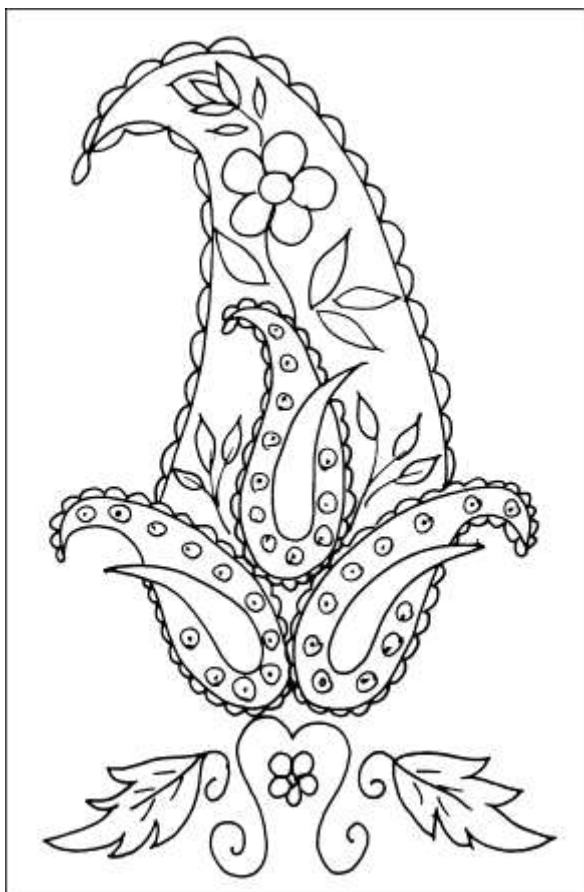

شکل ب-۱- نمونه طرح‌های سرمه‌دوزی - ادامه

پیوست پ (اطلاعاتی)

نمونه‌های محصولات سرمه‌دوزی

محصولات سرمه‌دوزی با اندازه‌ها و کاربردهای گوناگون تولید می‌شود. از مهم‌ترین محصولات سرمه‌دوزی می‌توان به موارد زیر اشاره نمود:

انواع تابلو، تزیینات دور یقه، پیش‌سینه، کمر بند، قلمدان، حنابندان عروس، بقچه سوزنی، سجاده، پرده نفیس، جهیزیه عروس، رویه جعبه‌های نفیس، رومیزی، رویه کوسن و غیره (به شکل پ-۱ مراجعه کنید).



شکل پ-۱- نمونه محصولات سرمه‌دوزی



شکل پ-۱- نمونه محصولات سرمه دوزی - ادامه